

## Образовательные траектории

И.В. Задорин  
Е.Ю. Колесникова  
Е.М. Новикова

### АКТУАЛЬНЫЙ ВЫБОР ОБРАЗОВАТЕЛЬНЫХ ТРАЕКТОРИЙ РОССИЙСКОЙ ОДАРЕННОЙ МОЛОДЕЖЬЮ

Изложены результаты социологического исследования выпускников 2000–2003 гг. школ Москвы для одаренных детей и старшекласников, которые должны закончить те же школы в 2012 г. В рамках исследования изучалось влияние различных факторов (социальных, социально-психологических, экономических, социально политических и т.п.) на построение жизненных сценариев и реализацию жизненных траекторий интеллектуально одаренной молодежи. В статье представлены результаты анализа влияния различных факторов в области формирования у одаренной молодежи установки на отъезд/не отъезд за рубеж (с различными целями: образование, работа, ПМЖ).

*Ключевые слова:* одаренность, жизненная стратегия, социальные факторы, ресурсы, барьеры, мотивация.

Молодые люди, начинающие свой путь во взрослую жизнь, мечтают максимально реализовать свой потенциал, стать богатыми, успешными и счастливыми. Наиболее активные, способные, талантливые из них пытаются выстраивать свой индивидуальный путь, свою траекторию достижения к поставленным целям. В этой траектории есть свои принципиальные развилки, моменты выбора, в том числе выбор страны реализации жизненного пути и способностей, и зачастую это выбор делается не в пользу той страны, в которой молодой человек вырос и

получил образование. Вместе с тем талантливая молодежь является одним из ключевых субъектов модернизации общества, и от ее выбора во многом зависит успех этой модернизации. Вполне естественно, что российское государство заинтересовано в том, чтобы одаренная молодежь, особенно получившая элитное школьное образование, хотела и могла реализовывать свой интеллектуальный потенциал на Родине. По крайней мере представители органов государственного управления в последнее время активно декларируют это.

За последние годы в нашей стране и за рубежом проведено немало исследований миграционных настроений молодежи, в том числе «одаренной» («талантливой»). Результаты исследований показывают основные тенденции миграционных процессов во всем мире и в России. При этом указывается и важнейший фактор этих тенденций – мощный иммиграционный «насос» наиболее развитых стран. *«Каждое государство, независимо от уровня своего развития, неизбежно соотносит развитие национальных сфер с мировым сценарием, который предполагает ведущую роль США, Японии и Западной Европы, имеющих более высокий уровень производительности труда, и прежде всего – за счет развития информационных сфер и массивного «ввоза мозгов»* [1]. В контексте указанного мирового сценария Россия является, на сегодняшний день в большей степени «донором», нежели «реципиентом» в плане «поставки» интеллектуально одаренной и высокопрофессиональной молодежи. Естественно ведется изучение причин, стимулирующих эмиграцию молодежи, и поиски контрэмиграционных мотиваций. В рамках проекта **«Жизненные стратегии и реализованные траектории одаренных детей»**, реализованного коллективом авторов МГППУ, получен богатый материал для анализа эмиграционных настроений одаренной молодежи.

Исследование проводилось в два этапа. В ходе первого («качественного») этапа было проведено 33 интервью с выпускниками пяти элитных школ г. Москвы (выпускники 2000–2003 гг.), а также собрана количественная информация о 59 выпускниках, в том числе согласившихся на интервью (метод скрининг-опроса) (далее в статье эта группа респондентов будет именоваться **респонденты-выпускники**). Полученные данные представляют «ретроспективу» жизненного пути с акцентом на образовательную и профессиональную траекторию. В ходе второго («количественного») этапа проведен анкетный опрос одиннадцатиклассников тех же школ (далее в статье эта группа респондентов будет именоваться **старшеклассники** или **одиннадцатиклассники**), а также их родителей. Эти данные представляют «перспективу» – представления респондентов о своем будущем (или будущем своих детей), демонстрирующие жизненные приоритеты одаренных детей и их родителей, лежащие в основе проектируемой образовательной и профессиональной карьеры исследуемой социальной группы.

Отбор школ для проведения массового анкетного опроса осуществлялся на основании экспертных оценок реализации образовательных программ интересующего

вида (специальная, «элитная» подготовка). Итоговая **выборочная совокупность** включала одиннадцатиклассников и их родителей в пяти отобранных московских школах: Гимназия № 1569 «Созвездие», Лицей «Вторая школа», Специализированный учебно-научный центр Московского государственного университета им. М.В. Ломоносова, Центр образования «Пятьдесят седьмая школа», Школа-интернат «Интеллектуал». Полученный массив данных анализировался в двух вариантах: 1) как массив опроса всех одиннадцатиклассников (собрана 351 анкета), 2) как двухосновный массив, состоящий из анкет родителей (182 анкеты) и анкет их детей (182 анкеты из 351). Во втором случае сведенный воедино массив данных позволил оценить различия в представлениях детей и их родителей.

В описываемом исследовании отдельное внимание уделялось внешним факторам, влияющим на формирование у одаренной молодежи мотивации к отъезду за рубеж с различными целями. Среди таких факторов можно выделить следующие.

1. Глобализационные процессы все заметнее размывают межстрановые границы, и издержки, связанные с отъездом за рубеж (в том числе на преодоление языковых

и иных барьеров), уменьшаются<sup>1</sup>. Уехать становится все легче. В то же время реальность, существующая в нашей стране, формирует доминанту эмиграционных, нежели иммиграционных настроений одаренной молодежи. Складывается определенная мода. Талантливые молодые люди (дети) из регионов стремятся в Москву, а затем, присоединяясь к набирающей силу тенденции, присоединяясь к москвичам, ищут возможность уехать из страны с целью получить образование, устроиться на работу и, в ряде случаев, на ПМЖ.

2. За последние два десятилетия существенно изменились стандарты потребления, и в первую очередь в молодежной среде. Молодое поколение, в том числе и «талантливая» ее часть, серьезно думает о своем благополучии и благополучии своих будущих семей. Растут требования к уровню зарплаты. Затруднительность или отсутствие возможностей достичь определенного уровня такого благополучия в собственной стране способствует формированию мотиваций к отъезду за рубеж. В то же время интеллектуальный про-

<sup>1</sup> И. Задорин «Каждый талантливый, активный и просто работающий человек – ценность для всех», интервью для портала Утро.Ру, опубликовано 26 апреля 2012. См. <http://www.liberty.ru/columns/Besedy-s-sociologom-II/Kazhdyj-talantlivyj-aktivnyj-i-prosto-rabotyaschij-chelovek-cennost-dlya-vseh>

дукт во всем мире сегодня ценится все дороже, и талантливые молодые люди естественно хотят конвертировать свой интеллект в достаточно высокие зарплаты.

3. Одним из факторов, в наибольшей мере влияющим на усиление мотивации реализовывать свой потенциал за рубежом, все чаще называется отсутствие так называемой «принимающей» среды для выпускников элитных учебных заведений. Мы можем встретить большое количество научных и публицистических материалов о невостребованности одаренной молодежи как со стороны отстающего по своим техническим и технологическим характеристикам производства, так и со стороны общества в целом. При этом требования самих молодых специалистов (в особенности молодых специалистов с высоким интеллектуальным потенциалом) к условиям реализации своего профессионального потенциала (в том числе к технической оснащенности своих рабочих мест и к уровню зарплаты) за последние годы серьезно выросли. К настоящему времени, как показывают результаты нашего исследования, высокоинтеллектуальные и хорошо образованные молодые люди имеют достаточно высокие запросы к материально-техническим условиям своей профессиональной реализации. По мнению наших респондентов,

отечественная «принимающая среда» во многих случаях не может предоставить условия для работы, соответствующие мировым стандартам и запросам современного молодого высокоинтеллектуального специалиста. В такой ситуации затруднена реализация его профессионального и личностного потенциала, что серьезным образом уменьшает желание молодых талантливых кадров остаться в стране.

4. Сложившиеся на сегодняшний день в обществе стереотипы о разрушенном производстве, научной среде, о невостребованности исследователей, в том числе в области фундаментальных наук, имеют выраженный инерционный характер. Даже при том, что сейчас развернута широкая кампания по освещению достижений в различных областях науки и техники, много говорится о выделяемых на науку средствах, о проекте «Сколково» и подобных ему, уже успевший укорениться стереотип, что «все разрушено» и «там лучше», заставляет представителей одаренной молодежи делать выбор в пользу реализации своего интеллектуального и личностного потенциала за рубежом.

Согласно полученным данным в среде активной части молодежи, в первую очередь одаренной, наблюдается усиление тенденции к отъезду последней за рубеж, с теми или иными целями (рис. 1).



Рис. 1. Хотели бы Вы уехать за границу на ограниченный период времени (одиннадцатиклассники, %)

В принципе, миграционные настроения активной части молодежи, в первую очередь студенческой, характерны для развитых стран мира. Такая миграция, основанная на временных поездках за рубеж, давно стала нормой научной жизни большинства стран. Но большинство этих стран не только «экспортируют» активную молодежь за рубеж, но и ввозят «мозги» из других стран. Россия же, начиная с периода перестройки и до настоящего времени, все активнее «экспортирует» наиболее перспективные кадры, ввозя, в основном, неквалифицированную рабочую силу.

Результаты анализа интервью, проведенных с респондентами-выпускниками, показывают, что 15 лет назад выпускники элитных московских школ для одаренных детей лишь в единичных случаях изначально ориентировались на учебу, работу,

жизнь за рубежом и, чаще всего, лишь столкнувшись с определенными обстоятельствами (материальная необеспеченность карьеры ученого, трудности реализации своего образовательного и профессионального потенциала и т. п.), принимали решение реализовывать свои образовательные и профессиональные амбиции за границей.

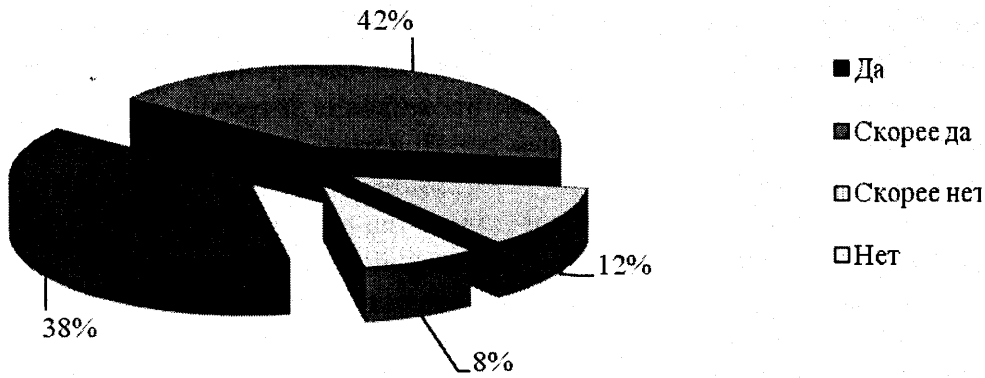
Часть респондентов-выпускников в интервью подчеркивали, что сознательно исключали для себя такой вариант образовательной и профессиональной карьеры, который бы требовал отъезда за рубеж, мотивируя свое решение ценностями патриотизма:

- «в силу своих идейно-политических убеждений. Есть такое понятие – Родина, которую на кусок колбасы я не меняю»;

- «я чувствовал с самого начала и чувствую теперь, что мне хорошо на-

ходить в России, среди русских людей. Интересно общаться с русскими и по-русски, поэтому это была с самого начала такая позиция – в России базироваться и не уезжать».

Такие ценности, как правило, приживались в родительских семьях:

- «я не уехал за границу. Я сам не хотел. Как сказать? – я просто не видел целесообразности. Это достаточно рациональный выбор. А во-вторых, это, отчасти, позиция родителей. Они никогда не настаивали, чтобы я уехал»;

- «не знаю, это на уровне воспитания, явно... это какое-то было ощущение, что... Я не очень люблю слово патриотизм, но вот что-то из такой сферы, и было еще какое-то ощущение, что... Ну, что там язык не тот – это понятно, еще было какое-то ощущение, что это как бы как сбежать, что ли: ты с этой задачей не справился, не смог... а сбежать, там, где полегче... Ну, вот... как-то все это вместе».

Тем не менее, как мы видим в табл. 1, к настоящему моменту, через 8–12 лет после выпуска из шко-

лы, у 40% респондентов-выпускников уже имеется тот или иной опыт проживания за границей.

При этом, на вопрос о планах на проживание за границей, уже большинство выпускников прошлых лет заявили о наличии таких планов к настоящему времени (табл. 2).

Отметим, что на сегодняшний день декларируют наличие планов постоянного проживания за рубежом (эмиграция) 23% респондентов-выпускников, в то же время об отсутствии планов выезда за границу (для учебы, работы или постоянного проживания) так или иначе заявили только треть указанной группы респондентов. Здесь, так же уместно напомнить, что иногда изначальная ориентация на временное проживание в другой стране переходит в постоянную эмиграцию.

- «...Ну, изначально, когда я уезжала, я думала, что я вернусь, поработаю несколько лет, ну и, наверное, я бы вернулась... Ну, не знаю, просто так сложилась жизнь, что я встретила человека,

Таблица 1

### Наличие опыта проживания за границей

|                         | Количество, чел. | Количество, % |
|-------------------------|------------------|---------------|
| Образование за границей | 7                | 12 %          |
| Работа за границей      | 14               | 24 %          |
| Такого опыта нет        | 35               | 60 %          |
| Другое                  | 2                | 4 %           |

Таблица 2

## Планы проживания за границей в будущем

|                                                                          | Количество, чел. | Количество, % |
|--------------------------------------------------------------------------|------------------|---------------|
| Планирую жить за границей постоянно                                      | 13               | 23 %          |
| Планирую учиться за границей                                             | 6                | 10 %          |
| Планирую/не исключаю возможность временно работать/проживать за границей | 18               | 31 %          |
| Не планирую жить за границей                                             | 21               | 36 %          |

который живет не в России, и в России, думаю, жить никогда не будет, поэтому, думаю, что я тоже возвращаться теперь не буду».

Довольно большое число респондентов рассматривают отъезд за рубеж (как на время, так и навсегда) как возможную жизненную стратегию.

• «Я хочу уехать или в Штаты, или в Великобританию, или в Германию. В принципе, это рационально. Иррационально... я хочу уехать в Исландию».

• «...На самом деле, не обязательно [связываю себя] с Соединенными Штатами. Я считаю, что могу жить практически везде. Там, где мне будет интересно, и меня примут».

• «...Одно из мест, где я буду искать работу – это за рубежом».

Из приведенных выше фрагментов интервью довольно ясно видно, что, несмотря на то, что респонденты-выпускники, формируя свой первоначальный жизненный сценарий, не так часто ориентировались

на построение образовательной и профессиональной карьеры за рубежом, реальность скорректировала первоначальные планы:

• «Р. – Я всегда думал, что буду заниматься наукой, но не получилось. У меня основная специальность – это прикладная математика. Но не срослось в нашей стране. М. – Что за причины?.. Р. – ...А не срослось, банально, – у нас ученые прожить не могут. М. – Материальный фактор? Р. – Да. Но, помимо материального фактора, очень много требований выдвигается. Если заниматься наукой на мехмате, то будет невозможно работать, потому что три рабочих дня будешь посвящать кафедре. Это очень много. М. – А на заработанное за два дня невозможно жить? Да, конечно. Тут такая вилка, которая не преодолима? Р. – Да. М. – Еще вы сказали «В нашей стране», почему Вы так сказали? Р. – Потому, что есть ребята, которые, в итоге уехали и занимаются наукой за границей».

Теперь рассмотрим намерения сегодняшних старшекласников жить за рубежом. Полученные нами данные однозначно свидетельствуют о том, что сегодняшние выпускники уже на ранних этапах формирования своих образовательных и профессиональных траекторий в той или иной мере ориентируются на зарубежье, планируя отъезд на ограниченный период времени, или навсегда. К тому же, показательным, на наш взгляд, является тот факт, что **родители** респондентов-старшекласников элитных школ г. Москвы еще в большей степени, чем их дети, ориентированы на зарубежный вариант образовательной и профессиональной карьеры для своих детей (рис. 2).

Таким образом, мы с высокой долей вероятности можем утверждать, что родители сегодняшних одаренных респондентов-

старшекласников в серьезной степени могут формировать первоначальные установки своих детей на отъезд за рубеж с теми или иными целями. И если 10–15 лет назад родители таких интеллектуально одаренных детей (как показано выше), в массе своей не культивировали подобные устремления у своих детей, то сегодняшние родители даже в большей степени, чем сами дети, ориентированы именно на такой вариант образовательной или профессиональной карьеры для своих талантливых чад. С большой долей уверенности можно предположить, что мотивация на образование за рубежом у одаренных детей своими корнями уходит в семью, и позиция семьи в этом вопросе является фактором, довольно серьезно способствующим формированию установок молодого человека на построение образовательной и професси-



Рис. 2. Хотели бы Вы, чтобы Ваш ребенок уехал за границу на ограниченный период времени (% от категории)



ональной карьеры. В то же время, в позициях детей и родителей есть довольно значительные различия. Дети чаще, чем родители дают однозначно утвердительный ответ на вопрос о желании учиться за рубежом, тогда как родители значительно чаще дают более осторожный ответ «Скорее да». Молодежь (а в нашем случае, талантливая молодежь), в большой степени ориентируется на построение успешной образовательной стратегии, которая для большинства должна сыграть роль социального лифта и стать основой успешной профессиональной карьеры, а так же дать возможность для осуществления успешной жизненной траектории. На сегодняшний день в нашей стране сформировались не лишённые оснований стереотипы, согласно которым образование за рубежом уже даёт серьёзные предпочтения человеку в получении

достойной работы и высокой заработной платы, в том числе – там же, за рубежом. И это, в свою очередь, является синонимом успешной профессиональной, а часто, и жизненной карьеры. Полученные данные наглядно демонстрируют, что около 60% наиболее талантливой части российской молодежи декларирует желание учиться за рубежом.

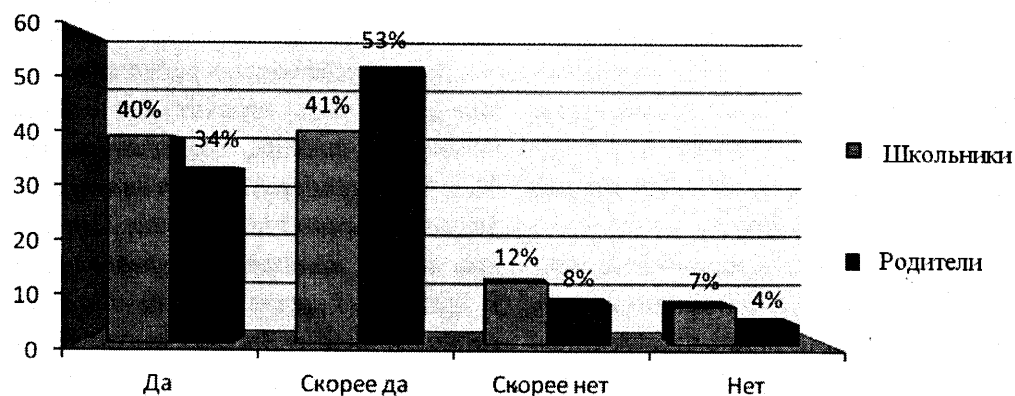
Ответы родителей, свидетельствуют о том, что они в целом еще чаще, чем их дети, выражают желание, чтобы последние учились за рубежом (рис. 3). Можно предположить, что родители часто способствуют формированию первичной мотивации к реализации потенциала своих детей за рубежом.

Второй вариант отъезда – отъезд за границу на ограниченный период времени, прежде всего, для работы. На желание реализовать этот вариант указали 80% опрошенных нами



Рис. 3. Хотели бы Вы, уехать за границу учиться (школьники); хотели бы Вы, чтобы Ваш ребенок уехал за границу учиться (родители) (% от категории)

одиннадцатиклассников. О том, что работать за рубежом они не хотят, указали менее 10% опрошенных школьников (рис. 4).

Тот факт, что старшеклассников, которые хотели бы уехать за рубеж на ограниченный период времени для работы, несколько больше, чем тех, кто хотел бы получать образование за рубежом, на наш взгляд свидетельствует о том, что часть респондентов рассчитывает найти работу за границей, получив элитное вузовское и

поствузовское образование в России.

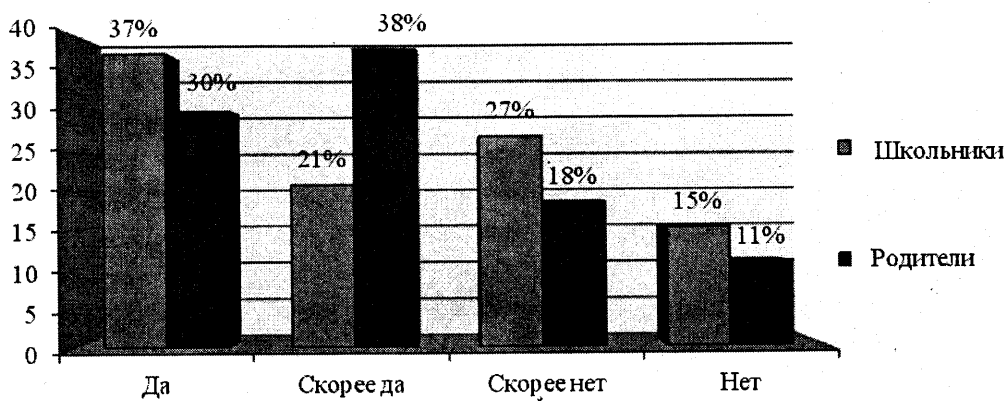
Далее, анализировались ответы респондентов, связанные с желанием уехать за рубеж на постоянное место жительства (рис. 5).

Ответы на этот вопрос детей и их родителей различаются существенно. Так, среди респондентов-старшеклассников более половины хотели бы уехать за рубеж для постоянного проживания, тогда как среди родителей таких, кто хотел бы, чтобы их дети постоян-



Рис. 4. Хотели бы Вы уехать за границу работать на ограниченный период времени (школьники, %)



Рис. 5. Хотели бы Вы уехать за границу для постоянного проживания (школьники, %)

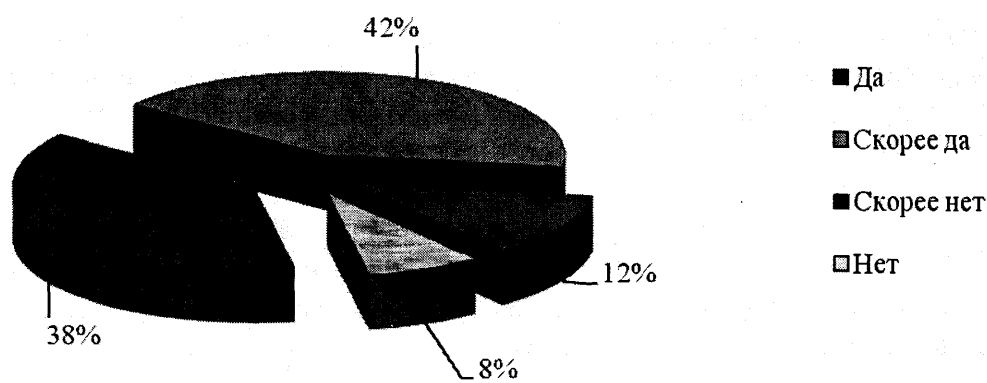

Рис. 6. Хотели бы Вы уехать за границу для постоянного проживания (школьники); хотели бы Вы, чтобы Ваш ребенок уехал за границу для постоянного проживания (родители) (% от категории)

но жили за границей, только треть (рис. 6).

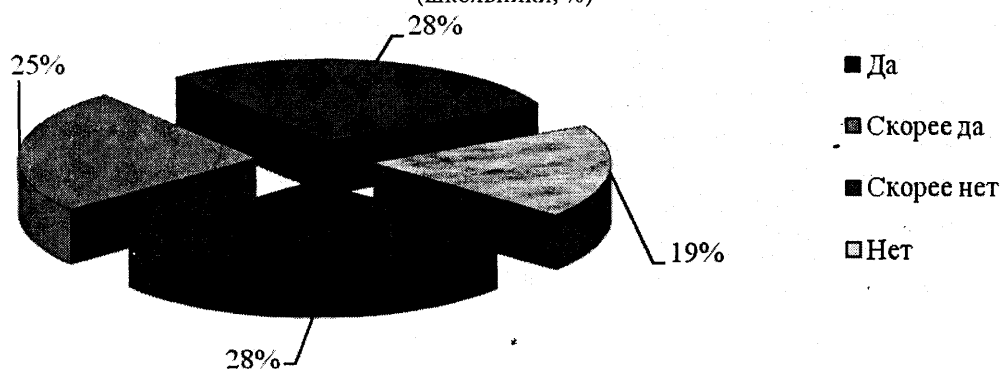
Для справки приведем данные опроса, проведенного ВЦИОМ в 2011 г. «Доля желающих эмигрировать из страны по сравнению с 1991 годом выросла: при ответе на прямой вопрос о желании выехать за границу на постоянное жительство, сегодня сообщают 22% (ранее – 16%). Наибольший эмиграционный потенциал – у 18–24-летних (39%)» [3].

Доля одаренной молодежи, уже получившей элитное школьное образование на родине, среди потенциальных мигрантов в 2,5 раза выше, чем среди всей совокупности молодых граждан РФ. Понято, что выпускники российских спецшкол имеют больше шансов реализоваться за рубежом, чем их обычные сверстники, и, очевидно, они понимают свои конкурентные преимущества. Есте-

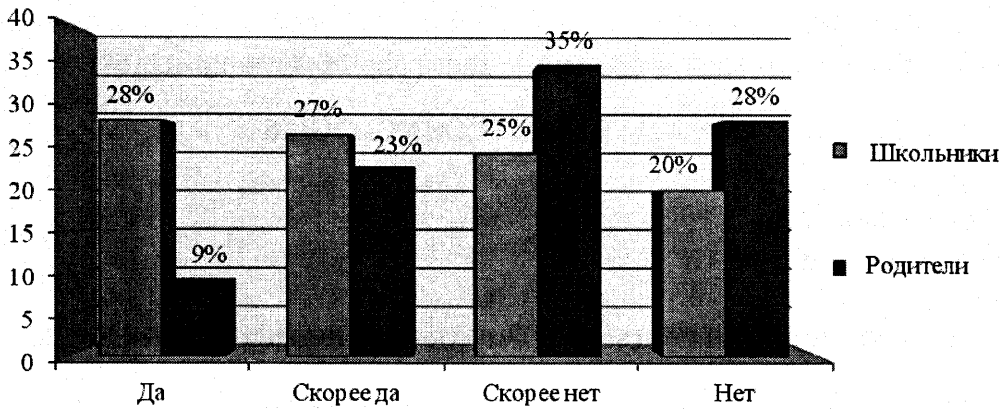
ственно, нельзя однозначно утверждать, что все те, кто имеет намерение учиться, работать или постоянно жить за границей, осуществят свои намерения, но сам факт наличия таких намерений указывает на дефицит в России адекватных условий для жизни и реализации потенциала молодых, хорошо образованных и наиболее перспективных для страны людей.

### Литература

1. Демидова Н.В., Матюшова А.Г. Новые образовательные технологии, или этап утечки умов // Вестник РУДН. Серия «Социология». 2005. № 1(8).
2. Леденева Л.И., Некипелова Е.Ф. Эмиграционные намерения элитарной научной молодежи // Демоскоп Weekly. 2003. № 115.

3. ВЦИОМ «Сколько в Рос- (ВЦИОМ, 2011 г.) [http://wciom.ru/сии\\_потенциальных\\_мигрантов](http://wciom.ru/сии_потенциальных_мигрантов)» [index.php?id=459&uid=111681](http://wciom.ru/index.php?id=459&uid=111681)

## EDUCATIONAL TECHNOLOGIES

Zadorin I.V.

Kolesnikova E.Yu.

Novikova E.M.

### **An Actual Choice of Educational Directions by Russian Talented Youth**

Results of a sociological research of graduates of 2000-2003 years in Moscow for talented children and high school pupils who have graduated a school in 2012 are represented. Influence of various factors (social, economic, psychological, political, etc.) on building life scenarios and implementation of life styles by talented youth is investigated within the frameworks of a research. Results of an analysis of influence of various factors in a field of development of a setting for going/not going abroad (including various targets such as education, work, residence) are given in the article.

*Key words: talents, a life strategy, social factors, resources, barriers, motivation.*